

IDŹ DO

PRZYKŁADOWY ROZDZIAŁ



SPIS TREŚCI

KATALOG KSIĄŻEK

KATALOG ONLINE

ZAMÓW DRUKOWANY KATALOG

TWÓJ KOSZYK

DODAJ DO KOSZYKA

CENNIK I INFORMACJE

ZAMÓW INFORMACJE
O NOWOŚCIACH

ZAMÓW CENNIK

CZYTELNIA

FRAGMENTY KSIĄŻEK ONLINE

AutoCAD 2005. Pierwsze kroki

Autor: Andrzej Pikoń
ISBN: 83-7361-581-4
Format: B5, stron: 216

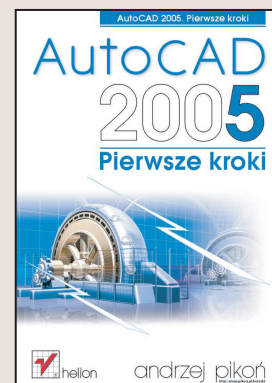

Poznanie tak potężnej aplikacji jak AutoCAD to poważne wyzwanie. Dużym ułatwieniem w procesie nauki jest odpowiedni podręcznik. W ogromnej masie informacji zawartej w wielkich tomiskach trudno znaleźć to, co jest potrzebne początkującemu użytkownikowi. Książka „AutoCAD 2005. Pierwsze kroki” to idealny podręcznik dla tych, którzy dopiero rozpoczynają pracę z AutoCAD-em. W sposób jasny i przejrzysty przedstawia ona wszystkie zagadnienia, z którymi spotka się początkujący użytkownik programu. Dzięki zawartym w niej wiadomościom szybko rozpoczniesz tworzenie własnych projektów, nie rozpraszając się niepotrzebnymi Ci teraz niuansami i detalami. Na ich poznanie również przyjdzie czas, ale na razie rozpocznij naukę od podstaw.

- Stwórz pierwszy rysunek
- Naucz się korzystać z podstawowych obiektów AutoCAD-a
- Poznaj działanie narzędzi służących do oglądania rysunku
- Wykorzystaj przy projektowaniu narzędzia precyzyjnego pozycjonowania obiektów
- Zmień wymiary obiektów za pomocą skalowania, przesuwania, rozciągania i innych operacji
- Zastosuj linie różnego typu i różnej grubości
- Wykorzystaj siatkę i funkcję skoku
- Zakreskuj obszary zamknięte
- Zmodyfikuj właściwości obiektów, wykorzystując Menedżer właściwości
- Dodaj do rysunku napisy
- Zwymiaruj projekt
- Usprawnij pracę, wykorzystując bloki i warstwy
- Naucz się korzystać z centrum danych projektowych
- Wydrukuj swój projekt

Wydawnictwo Helion
ul. Chopina 6
44-100 Gliwice
tel. (32)230-98-63
e-mail: helion@helion.pl



Spis treści

Wstęp.....	5
Wprowadzenie	7
Pierwszy rysunek.....	13
Podstawowe obiekty.....	21
Współrzędne	49
Oglądanie rysunku.....	67
Punkty charakterystyczne	79
Pomoc	89
Modyfikacje obiektów	91
Cofanie.....	129
Grubość kreski	131
Szyk (tablica).....	133
Uchwyty.....	141
Skok i siatka	147
Informacje dotyczące rysunku	151

Kreskowanie	155
Linie przerywane	163
Menedżer właściwości	169
Malarz formatów	171
Napisy.....	175
Wymiarowanie.....	179
Bloki.....	193
Warstwy	197
Centrum danych projektowych	203
Granice i jednostki	207
Wydruk.....	209

Wymiarowanie

AutoCAD umożliwia wykonanie półautomatycznego wymiarowania. Użytkownik wskazuje dwa punkty albo obiekt przeznaczony do wymiarowania, a AutoCAD odczytuje z rysunku wymiarowaną odległość. Użytkownik może zaakceptować tę odległość albo wybrać opcję **Tekst** i wpisać tekst wymiarowy z klawiatury.

Na początku pracy warto umieścić na ekranie pasek narzędzi zawierający narzędzia służące do wymiarowania. Osiągniesz to klikając prawym przyciskiem myszki w obszarze dowolnego paska narzędzi i włączając przełącznik **Dimension**.



W celu wykonania przykładów zawartych w tym rozdziale utwórz nowy rysunek w oparciu o szablon ACADISO.DWT i na samym początku wykonaj polecenie ZOOM 10x. Jeżeli tego nie wykonasz, to wielkości napisów wymiarowych na rysunku będą bardzo małe.

Wymiary liniowe

Służą one do wymiarowania odcinków prostych. W zależności od orientacji wymiaru można wyróżnić następujące ich typy: pionowy, poziomy, dopasowany, obrócony. Zasady tworzenia każdego z nich są identyczne. Narysowane wymiary różnią się orientacją.

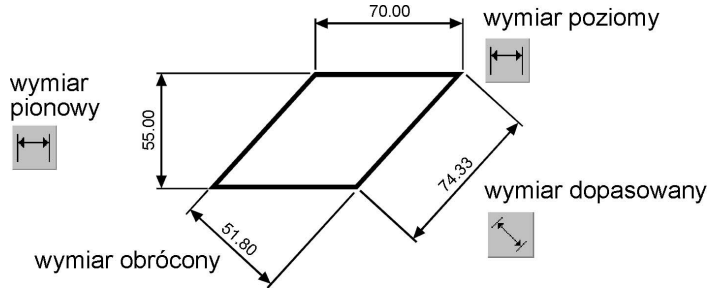

Narysuj trójkąt prostokątny o bokach: 30, 40, 50, a następnie zwymiaruj jego wszystkie boki.

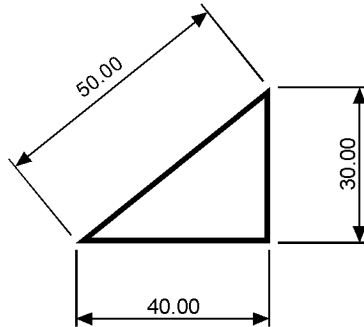

Rozpocznij od wymiaru poziomego.

Command:

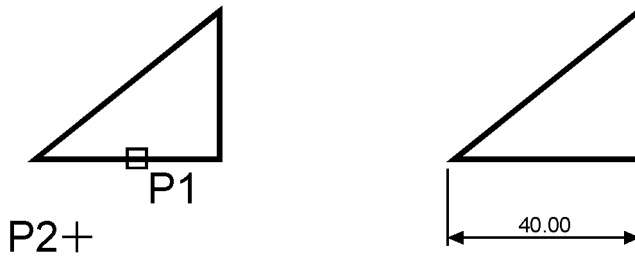

Specify first extension line origin or <select object>:

naciśnij prawy przycisk myszy

Select object to dimension: **P1**

Specify dimension line location or [Mtext/Text/Angle/Horizontal/Vertical/Rotated]: **P2**

Następnie narysuj wymiar pionowy.

Command: 

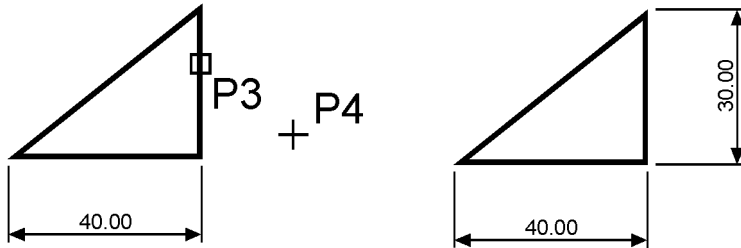

Specify first extension line origin or <select object>:

naciśnij prawy przycisk myszy

Select object to dimension: **P3**

Specify dimension line location or [Mtext/Text/Angle/Horizontal/Vertical/Rotated]: **P4**

Narysuj wymiar dopasowany.

Command: 

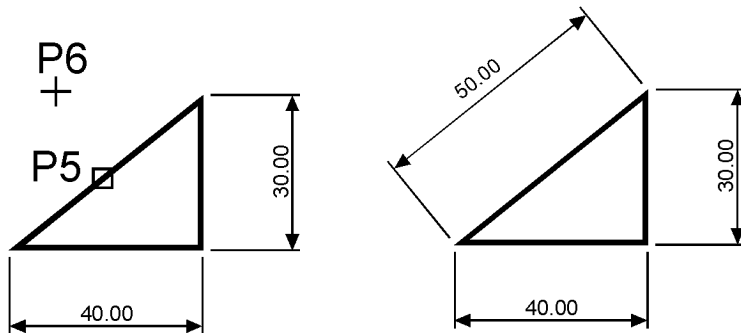

Specify first extension line origin or <select object>:

naciśnij prawy przycisk myszy

Select object to dimension: **P5**

Specify dimension line location or [Mtext/Text/Angle]: **P6**



Zwymiaruj odległość poziomą pomiędzy środkami okręgów.

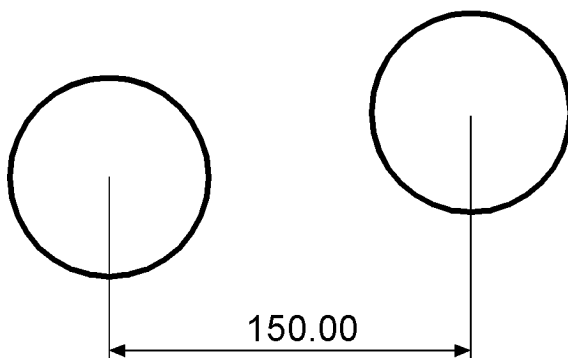

Skorzystaj z wymiaru poziomego.

Command: 

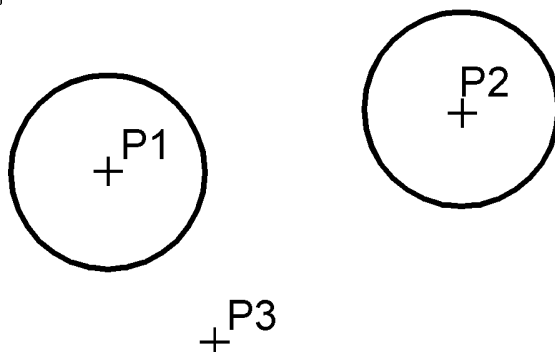

Specify first extension line origin or <select object>: **P1**

Specify second extension line origin: **P2**

Specify dimension line location or [Mtext/Text/Angle/Horizontal/Vertical/Rotated]: **P3**

W powyższym przykładzie wskazałeś na ekranie punkty, pomiędzy którymi został umieszczony wymiar. Natomiast w przykładzie poprzednim nie wskazywałeś punktów tylko obiekt, który automatycznie wyznaczał punkty wymiarowe.

Łańcuchy wymiarowe

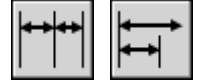

W praktyce często będziesz używał łańcuchów wymiarowych. AutoCAD umożliwia łatwe rysowanie dwóch ich rodzajów: bazowych i szeregowych.

Tworzenie łańcucha rozpoczynasz od narysowania jednego wymiaru liniowego, który wyznacza bazę dla łańcucha bazowego lub początek łańcucha szeregowego. Następnie rysujesz dalsze jego elementy.



Zwymiaruj element za pomocą łańcucha bazowego i szeregowego.

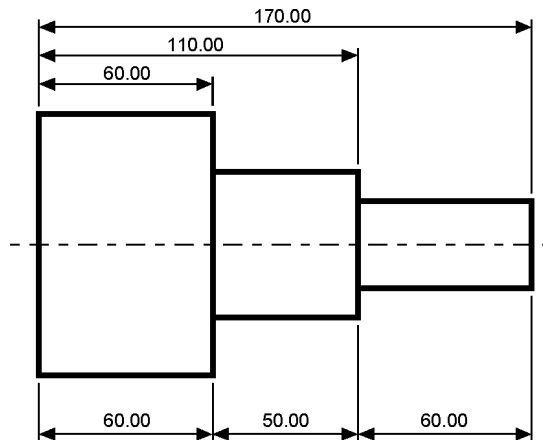

Rozpocznij od narysowania wymiaru poziomego.

Command: 

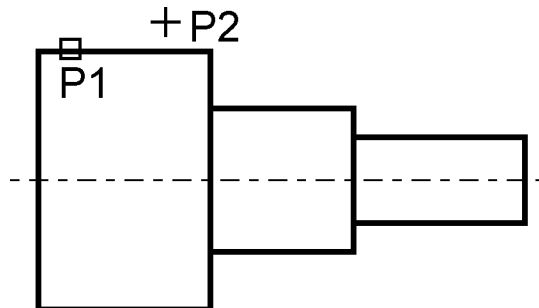

Specify first extension line origin or <select object>: **ENTER**

Select object to dimension: **P1**

(upewnij się, że wskazałeś odcinek bliżej lewego końca)

Specify dimension line location or [Mtext/Text/Angle/Horizontal/Vertical/Rotated]: **P2**

Następnie narysuj łańcuch bazowy.

Command: 

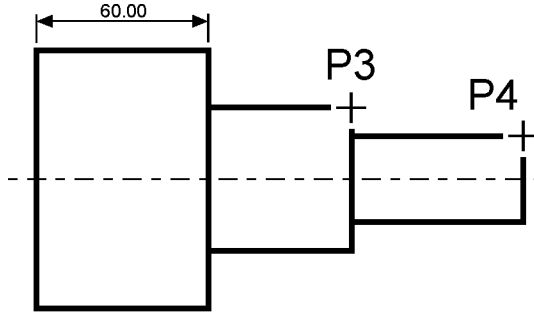

Specify a second extension line origin or [Undo/Select] <Select>: **P3**

Specify a second extension line origin or [Undo/Select] <Select>: **P4**

Specify a second extension line origin or [Undo/Select] <Select>: **ENTER**

Select base dimension: **ENTER**

Rysowanie łańcucha szeregowego rozpocznij od narysowania wymiaru poziomego.

Command: 

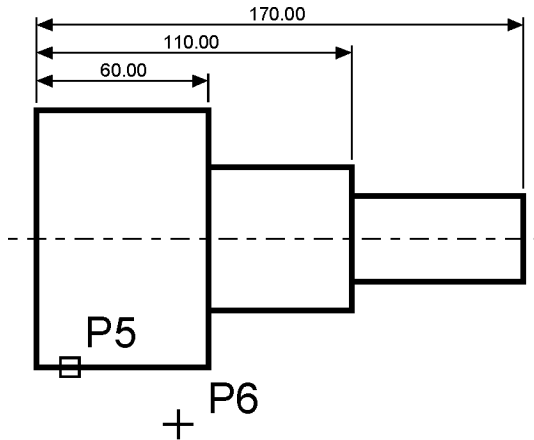

Specify first extension line origin or <select object>:

naciśnij prawy przycisk myszy

Select object to dimension: **P5**

(upewnij się, że wskazałeś odcinek bliżej lewego końca)

Specify dimension line location or [Mtext/Text/Angle/Horizontal/Vertical/Rotated]: **P6**

Narysuj szeregowy łańcuch wymiarowy.

Command: 

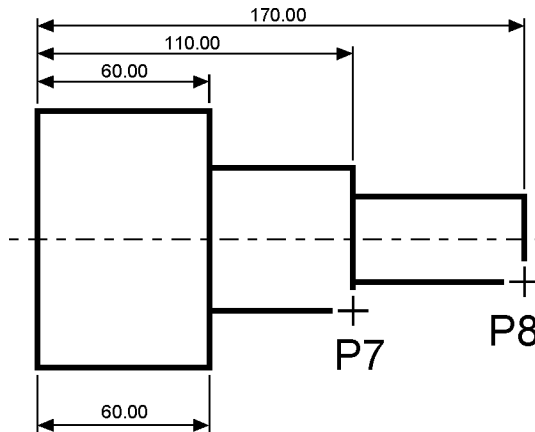

Specify a second extension line origin or [Undo/Select] <Select>: **P7**
 Specify a second extension line origin or [Undo/Select] <Select>: **P8**
 Specify a second extension line origin or [Undo/Select] <Select>: **ENTER**
 Select continued dimension: **ENTER**

Podczas tworzenia wymiaru poziomego wybierałeś element jeszcze przed rozpoczęciem rysowania łańcucha. Miejsce wyboru tego elementu jest istotne – jego bliższy koniec wyznacza linię bazową oraz linię początkową łańcucha wymiarowego.

